

فن ومهارات التفاوض الفعال



فن ومهارات التفاوض الفعال



الهدف العام

إكساب المتدرب المعارف والمهارات الأساسية اللازمة التي تمكنه من القيام بعمليات التفاوض بكفاءة وفعالية ليتمكن من النجاح في تحقيق أهدافه على مستوى الفرد والمؤسسة وذلك من خلال تزويد المشاركين بالأساليب الفعالة والمفاهيم العلمية الخاصة بعملية التفاوض



- التعرف على أنواع التفاوض
- التعرف على عناصر وشروط التفاوض
- التعرف على خطوات التفاوض
- اكتشاف مناهج واستراتيجيات التفاوض
- التعرف على سياسات التفاوض
- الالمام بمبادئ التفاوض
- التعرف على كيفية التفاوض مع مختلف الجنسيات
- التعرف على طرق لقضاء وقت أقل في الاجتماعات
- اكتشاف أنماط المفاوضين
- اكتشاف مهارات وميزات المفاوض الناجح
- معالجة معالجة مشكلات التفاوض الصعبة



مديري الشركات والمديرين ومديري المتوسطة والقادة والشباب المهنيين والفنيين والمشرفين.



ومستشاري الأعمال والمديرين التنفيذيين والمهنيين والإدارة العامة أو المجالات السياسية والعمل



أي شخص يرغب في تجديد وتحديث مهاراتهم أو الأدوات المهنية إضافة إلى خبرته الواسعة كمفاوض.



10 ساعة

مدة البرنامج



سبورة ورقية مع أوراق وأقلام الكتابة.

أوراق عمل لتنفيذ النشاطات.

جهاز حاسب آلي.

محتويات الحقبة التدريبية

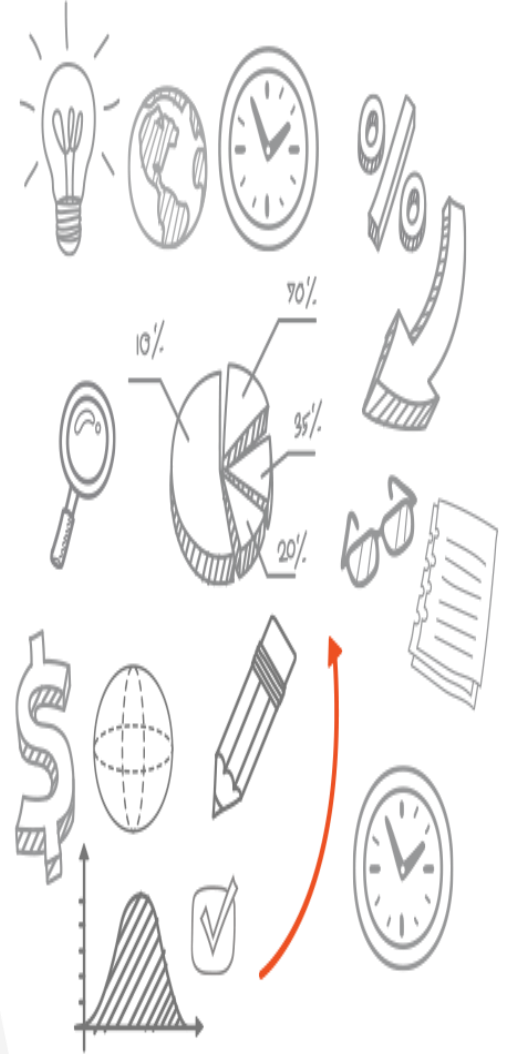



اليوم التدريبي الثاني

"الجلسة الأولى"

أساسيات التفاوض

- 📖 كيف تبدأ التفاوض.
- 📖 مناورات الافتتاح.
- 📖 مناورات وسط التفاوض.
- 📖 اطلب دائما مقابل.
- 📖 الإنذارات.
- 📖 السلطة المحدودة.
- 📖 المقاطعات / التأخير.
- 📖 المعلومات الأحصائية.

"الجلسة الثانية"

لغة الجسد والتفاوض مع مختلف

الجنسيات

- 📖 لغة الجسد.
- 📖 التفاوض مع مختلف الجنسيات.

اليوم التدريبي الأول

الجلسة التدريبية الأولى

مقدمة في التفاوض

- 📖 مقدمة
- 📖 أنواع التفاوض.
- 📖 دوافع التفاوض.
- 📖 عناصر التفاوض.
- 📖 شروط التفاوض.

"الجلسة الثانية"

خطوات واستراتيجيات التفاوض

- 📖 خطوات التفاوض.
- 📖 استراتيجيات منهج الصراع.
- 📖 سياسات التفاوض
- 📖 مبادئ التفاوض
- 📖 الحوار وفنون الإقناع.

محاورة الحقيبة



مهام الحقيبة

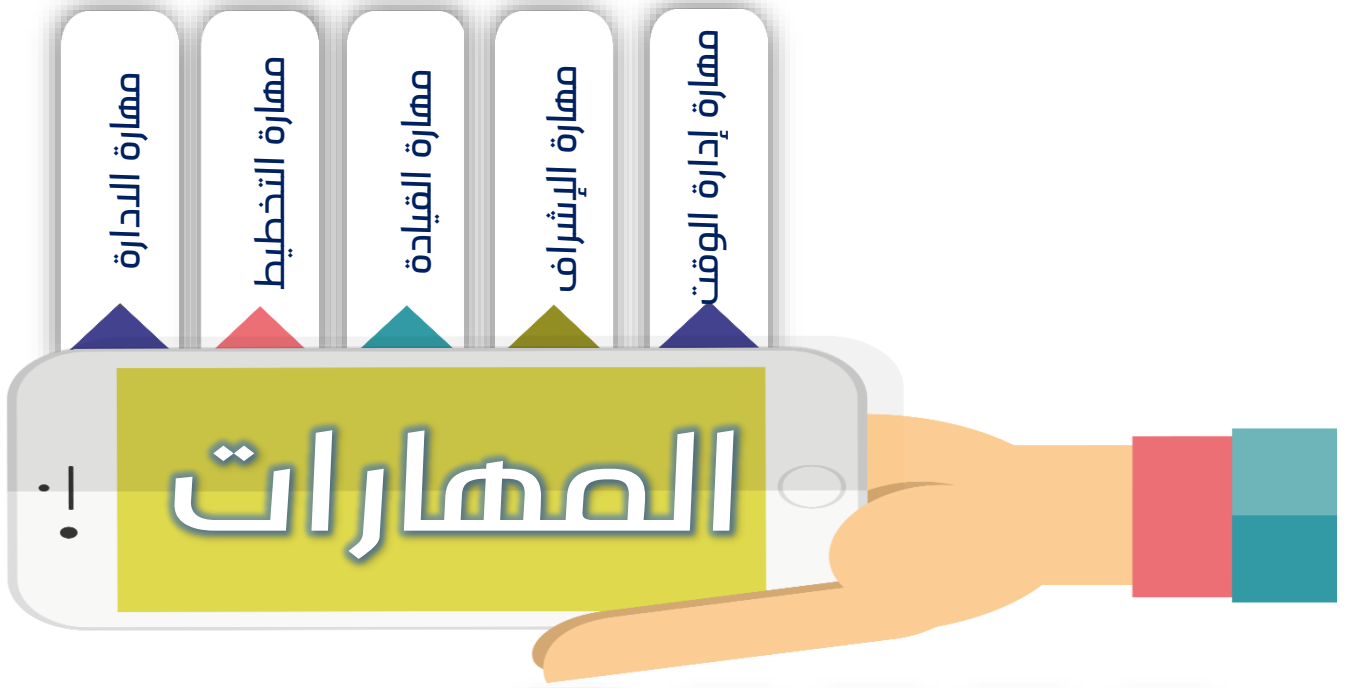

تم تصميم وإخراج هذه الحقيبة بواسطة



حَقائب تدريبية جاهزة
حَقائب تدريبية حسب الطلب
خدمة تطوير الحَقائب التدريبية القديمة لديك
عروض باوربوينت بأحدث التصميمات
عروض بوربوينت بأحدث تصميمات الانفوجرافيك
إخراج وتنسيق الكتب الملونة

تتمة لإخراج الحَقائب التدريبية جاءت من إبداعك
إبداع لإخراج الحَقائب التدريبية جاءت من إبداعك

فاذا كنت مدرباً مبتدئاً سنساعدك على التميز
اذا كنت مدرباً متميزاً سندفعك للاحترافية



00201004741126



info@tanmya.net
sales@tanmya.net



www.tanmya.co

جميع حقوق الملكية محفوظة